

Zirkon 8

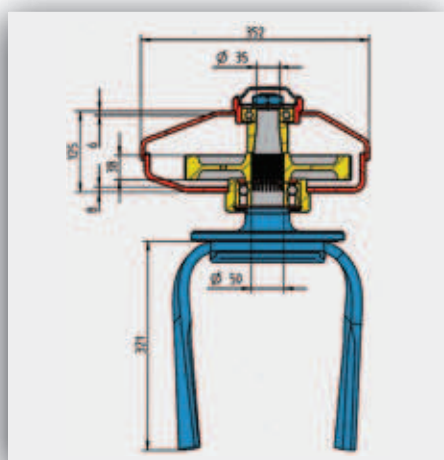

Zkosený profil vany Zirkonu 8



Robustní převodovka s výměnnými koly

MNOHOÚČELOVÉ ROTAČNÍ BRÁNY PRO OPTIMÁLNÍ PŘÍPRAVU SEŤOVÉHO LŮŽKA

Rotační brány Zirkon 8 jsou konstruovány pro traktory s výkonem motoru od 60 do 175 k. Nejrůznější příslušenství umožňuje přizpůsobení rotačních bran pro všechny podmínky nasazení.

- Novodobý vyšší a zkosený profil vany zvyšuje stabilitu bran, zvětšuje rozteč ložisek a znemožňuje, aby se na vaně usazovala půda.
 - Vana s tloušťkou stěny 8 mm a víko s tloušťkou 6 mm jsou pevně přivařené k jednotce s převodovkou a zaručují tak maximální stabilitu.
 - Šroubované prsty s délkou 300 mm v základní výbavě, na přání rychlovýměnné prsty s délkou 320 mm.
- Nosníky pro zavláčovače a značkovače stop slouží zároveň jako plošina k bezpečnému nástupu pro obsluhu.
 - Smykovou lištu (příslušenství) je možné jednoduše ze strany přestavit pomocí zástrčného klíče do potřebné výšky.
 - Zirkon 8 může být jednoduše kombinován se secími stroji Saphir nebo Solitair.
 - Tříbodový závěs pro spojení s dalšími secími stroji se dodává jako příslušenství.
 - Zirkon 8 může být využíván jak v čelním, tak i v zadním tříbodovém závěsu.
 - Na přání lze brány osadit převodovkou DUAL-Shift pro přizpůsobení otáček rotorů ze 300 na 400 pomocí řadicí páky a pro změnu směru otáčení nožů z polohy „na ostro“ do polohy „na tupo“.